



USO & MANUTENZIONE

LIKE 50i - 125i CBS - 150i ABS

EURO 4



PRESENTAZIONE

Desideriamo ringraziarla per aver preferito un veicolo KYMCO.

Per Like Euro 4 nelle cilindrata 50i, 125i e 150i La invitiamo a riferirsi ai relativi paragrafi nelle pagine di questo Uso e Manutenzione.

Per mantenere il veicolo sempre in perfetta efficienza le consigliamo di leggere e seguire attentamente le istruzioni contenute in questo manuale. Troverà dettagliate informazioni sulle modalità d'uso e sulla manutenzione del suo LIKE 50i-125i-150i EURO 4. Affinché non decadano le condizioni di garanzia, la invitiamo a rivolgersi esclusivamente alle Officine Autorizzate KYMCO e ad esigere sempre ricambi originali KYMCO. Per tutte le informazioni in merito alla garanzia del suo LIKE 50i-125i-150i EURO 4 la invitiamo a leggere con cura il libretto di garanzia.

Ricordiamo che la versione aggiornata di questo libretto di Uso e Manutenzione è sempre disponibile sul sito: www.kymco.it



Richiedi sempre Ricambi Originali KYMCO.
Solo con i Ricambi Originali KYMCO
puoi ricevere un'assistenza tecnica di qualità
che si contraddistingue per affidabilità,
prestazioni e sicurezza costanti nel tempo.



INDICE

INFORMAZIONI

| | |
|------------------------------------------------|----|
| 1.1 IDENTIFICAZIONE DEL VEICOLO | 6 |
| Numero di telaio | 6 |
| Numero di motore | 7 |
| 1.2 LOCALIZZAZIONE DELLE ETICHETTE SUL VEICOLO | 8 |
| 1.3 PARTICOLARI | 10 |
| 1.4 CHIAVI | 12 |
| 1.5 GRUPPO STRUMENTAZIONE | 13 |
| 1.6 COMANDI | 19 |
| Protezione serratura | 19 |
| Blocchetto multifunzione | 20 |
| Bloccasterzo | 21 |
| Serratura sella | 22 |
| Tappo rifornimento carburante | 23 |
| Luci sempre accese | 24 |
| Pulsante avviamento | 24 |
| Comando indicatori di direzione (Frecce) | 25 |
| Avvisatore acustico (Clacson) | 25 |
| Deviatore luci | 26 |
| Lampeggio | 26 |
| 1.7 DOTAZIONI | 27 |
| Vano portaoggetti anteriore | 27 |
| Presse USB | 28 |

| | |
|---------------------------------------|----|
| Vano sottosella | 29 |
| Gancio portacasco | 30 |
| Gancio portaborse | 31 |
| Poggiatesta passeggero | 31 |
| Cavalletto centrale | 32 |
| Cavalletto laterale | 33 |
| Regolazione ammortizzatori posteriori | 34 |
| Freno di stazionamento | 35 |
| Accessori e modifiche | 36 |
| 1.8 SCHEDE TECNICHE | 38 |

USO

| | |
|--------------------------------|----|
| 2.1 SICUREZZA DI GUIDA | 42 |
| Equipaggiamento | 42 |
| Metodo di guida | 43 |
| Carico | 43 |
| Trasporto passeggero | 44 |
| 2.2 AVVIAMENTO | 45 |
| Avviamento elettrico | 45 |
| 2.3 GUIDA | 48 |
| 2.4 COME FERMARSI | 52 |
| 2.5 SISTEMA ANTIBLOCCAGGIO ABS | 54 |



| | |
|--------------|----|
| 2.6 RODAGGIO | 56 |
|--------------|----|

MANUTENZIONE

| | |
|-----------------------------------|----|
| 3.1 CONTROLLI PRE-GUIDA | 58 |
| Controllo olio motore | 58 |
| Rifornimento di carburante | 60 |
| Controllo acceleratore | 61 |
| Controllo sterzo | 61 |
| Controllo ammortizzatori | 62 |
| Controllo freni | 63 |
| Controllo luce di arresto | 65 |
| Controllo indicatori di direzione | 65 |
| Controllo specchi retrovisori | 65 |
| Controllo pneumatici | 66 |
| Controllo fanali | 67 |
| Controllo contachilometri | 67 |
| Controllo avvisatore acustico | 67 |
| Controllo generale | 67 |
| 3.2 MANUTENZIONE PERIODICA | 68 |
| Lubrificazione generale | 69 |
| Sostituzione olio motore e filtro | 69 |
| Ispezione filtro aria | 71 |

| | |
|--------------------------------|----|
| Sostituzione olio trasmissione | 72 |
| Regolazione acceleratore | 74 |
| Ispezione candela | 75 |
| Ispezione batteria | 77 |
| Sostituzione fusibili | 80 |
| 3.3 IN CASO DI GUASTO | 82 |

| | |
|------------------------|----|
| TAVOLA DI MANUTENZIONE | 83 |
|------------------------|----|

| | |
|------------------|----|
| INDICE ANALITICO | 85 |
|------------------|----|

INFORMAZIONI >

INFORMAZIONI

1.1 IDENTIFICAZIONE DEL VEICOLO

NUMERO DI TELAIO

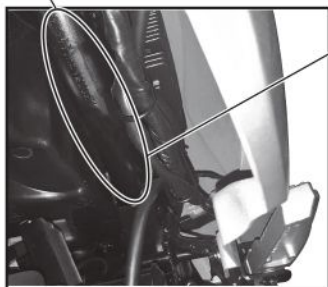

Il numero di telaio è punzonato sulla traversa del telaio, lato destro del veicolo.

Controllare che il numero di telaio letto coincida con quello presente sui documenti di circolazione e riportato sul libretto di garanzia.

Riportare qui di seguito il numero di telaio del proprio veicolo.

Numero di telaio

| | | | | | | | | | | | | | | | | | | | |
|---|---|---|--|--|--|--|--|--|--|--|--|--|--|--|--|--|--|--|--|
| L | C | 2 | | | | | | | | | | | | | | | | | |
|---|---|---|--|--|--|--|--|--|--|--|--|--|--|--|--|--|--|--|--|

NUMERO DI MOTORE

Il numero di motore è punzonato sul carter motore sinistro del veicolo.

Riportare qui di seguito il numero di motore del proprio veicolo.

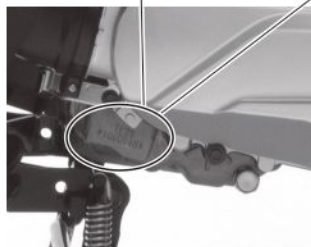

| | | | | | | | | | |
|---|--|--|--|--|--|--|--|--|--|
| T | | | | | | | | | |
|---|--|--|--|--|--|--|--|--|--|

1.2 LOCALIZZAZIONE DELLE ETICHETTE SUL VEICOLO



1

CAUTIONS

Before starting the engine, the side stand shall be kicked up to secure safety.

2

CAUTIONS

Never put any article between the rear side cover and the engine to avoid interference of riding.

ATTENZIONE!

- Leggere con molta attenzione le etichette presenti sul veicolo in quanto contengono importanti informazioni per la sicurezza e le prestazioni del veicolo stesso.
- Il mancato rispetto di tali avvertimenti vi esporrà a pericolosi rischi e potrà compromettere la vostra incolumità e quella degli altri.
- Non rimuovere nessuna etichetta.

AVVERTENZA

Prima di avviare il motore assicurarsi che il cavalletto laterale sia ritratto.



AVVERTENZA

Non mettere nessun oggetto tra il fascione laterale posteriore ed il motore per evitare interferenze durante la marcia.

3

Please read the User's Manual carefully to secure driving safety



| | | | | |
|--------------------|----------------------------------------------------------------------------------------------------------|-----------|-----------------------------------------------------------------------------------|------|
| HOOK FRONT < 3.0kg |  (kgf/cm ²) | |  | |
| LUGGAGE BOX < 10kg |  (MAX) | 110/70-12 | 130/70-12 | |
| CARRIER REAR < 5kg | | 一人 | 1.75 | 2.0 |
| | | 二人 | 1.75 | 2.25 |

87560-ACC1-E00

AVVERTENZA

DIMENSIONE PNEUMATICI:

Anteriore: 110/70-12 - Posteriore: 130/70-12

PRESSIONE PNEUMATICI:

Solo pilota

Anteriore: 1,75 kg/cm² (1,75 bar; 1,75 atm)

Posteriore: 2,0 kg/cm² (2,0 bar; 2,0 atm)

Pilota e passeggero

Anteriore: 1,75 kg/cm² (1,75 bar; 1,75 atm)

Posteriore: 2,25 kg/cm² (2,25 bar; 2,25 atm)

MASSIMA PRESSIONE PNEUMATICI:

Anteriore: 2,3 kg/cm² (2,3 bar; 2,3 atm)

Posteriore: 2,5 kg/cm² (2,5 bar; 2,5 atm)

MASSIMA CAPACITA' DI CARICO:

GANCIO PORTABORSE: 3 kg

VANO SOTTOSELLA: 10 kg

PORTAPACCHI: 5 kg

INFORMAZIONI

1.3 PARTICOLARI







1.4 CHIAVI

Il veicolo viene dotato di una chiave (e di un suo duplicato), dotata di un'estremità dalla forma particolare, necessaria per bloccare la serratura di avviamento.

ATTENZIONE!

Conservare il duplicato della chiave separatamente dal veicolo.

1.5 GRUPPO STRUMENTAZIONE

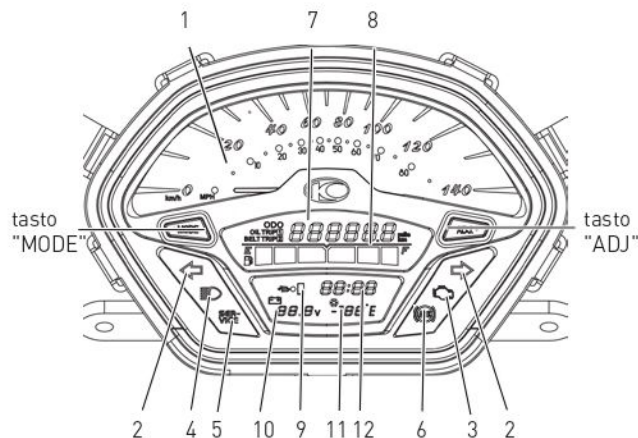

1) TACHIMETRO

Indica la velocità in km/ora o mph (miglia all'ora).

2) SPIA INDICATORI DI DIREZIONE

Lampeggia quando sono in funzione gli indicatori di direzione.

3) SPIA CONTROLLO INIEZIONE

All'avviamento la spia si accende e rimane accesa per circa una decina di secondi dopo il primo movimento delle ruote. Se rimane accesa dopo tale periodo o si accende durante la guida rivolgersi ad un'officina autorizzata **KYMCO** prima possibile.

4) SPIA ABBAGLIANTI

La spia si accende quando la luce abbagliante è in funzione.

ATTENZIONE!

Non utilizzare la luce abbagliante se si incrociano altri veicoli.

5) INDICATORE MANUTENZIONE SERVICE "OIL"/"BELT"

L'accensione della spia SERVICE durante la guida è un semplice avvertimento; verificare che sia stata eseguita la tagliandistica relativa all'olio motore ed alla cinghia di trasmissione secondo la periodicità specificata nella tavola di manutenzione.

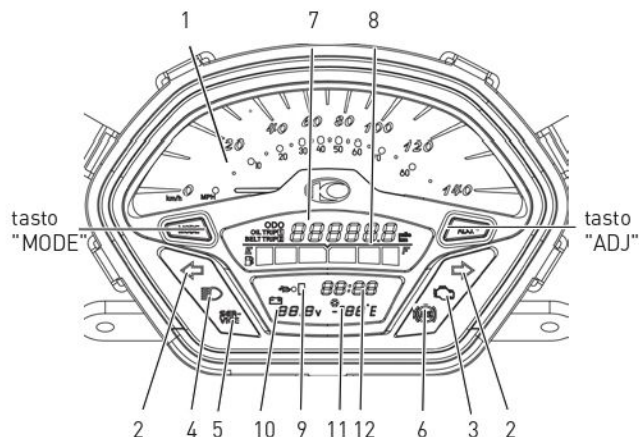

Nel caso in cui non sia stata effettuata tale manutenzione rivolgersi ad un'officina autorizzata **KYMCO**.

Dopo il controllo o il rabbocco dell'olio motore resettare l'indicatore e il contachilometri "OIL TRIP" come spiegato a pag. 16. Dopo la sostituzione della cinghia di trasmissione resettare l'indicatore e il contachilometri "BELT TRIP" come spiegato a pag. 16.

6) SPIA "ABS" (SOLO LIKE 150i ABS)

La spia si accende all'accensione per controllare il corretto funzionamento dell'impianto antibloccaggio (ABS) e si spegne quando si supera la velocità di 10 km/h.

Se la spia rimane accesa dopo l'avviamento o si accende durante la guida è possibile che l'ABS non funzioni correttamente e verrà disattivato.

L'impianto frenante convenzionale continuerà a funzionare normalmente.

ATTENZIONE!

- In caso di malfunzionamento recarsi quanto prima da un'officina autorizzata **KYMCO**.
- Sempre in caso di malfunzionamento ricordarsi di prestare attenzione a non provocare il bloccaggio delle ruote durante frenate di emergenza.

Ulteriori dettagli sull'utilizzo dell'ABS a pag. 54.

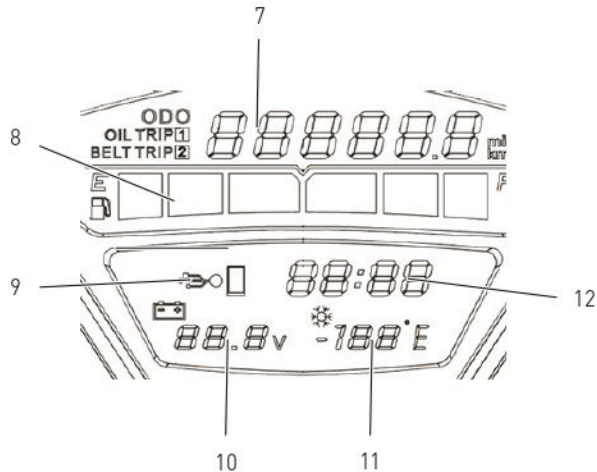

Display

DISPLAY

Visualizza le seguenti funzioni:

- Contachilometri totale/parziale/"OIL TRIP" / "BELT TRIP"(7)
- Indicatore livello carburante (8)
- Indicatore ricarica USB (9)
- Tensione batteria "V"(10)
- Temperatura esterna "E" (11)
- Orologio (12)

ATTENZIONE!

Per motivi di sicurezza effettuare il passaggio da una funzione all'altra del display solo quando il veicolo è fermo. Togliere le mani dal manubrio è contro il Codice della Strada e riduce la capacità di controllo del veicolo.

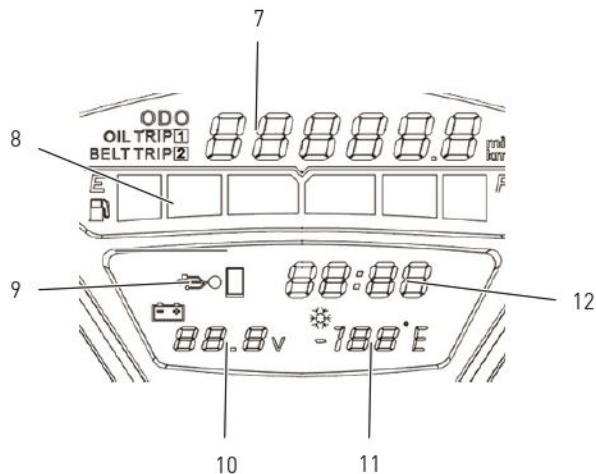

7) CONTACHILOMETRI "ODO"/"TRIP"/"OIL TRIP"/"BELT TRIP"

Indica la distanza totale o parziale percorsa (in km o miglia) o la distanza dall'ultimo azzeramento dei contachilometri SERVICE "OIL" o "BELT".

Visualizzazione

Per visualizzare la distanza totale ("ODO"), parziale ("TRIP 1" o "TRIP 2") o "OIL TRIP" o "BELT TRIP" premere il tasto "MODE".

Cambio unità di misura

Nella visualizzazione "ODO" premere il tasto "ADJ" per più di 2 secondi per visualizzare i chilometri o le miglia.

Azzeramento del contachilometri parziale "TRIP 1"/"TRIP 2"

Nella visualizzazione "TRIP" premere i tasti "MODE" e "ADJ" per 2 secondi fino all'azzeramento dei chilometri parziali.

Azzeramento del contachilometri "OIL TRIP"

Nella visualizzazione "OIL TRIP" premere i tasti "MODE" e "ADJ" per 2 secondi fino all'azzeramento dei chilometri.

Azzeramento del contachilometri "BELT TRIP"

Nella visualizzazione "BELT TRIP" premere i tasti "MODE" e "ADJ" per 2 secondi fino all'azzeramento dei chilometri.

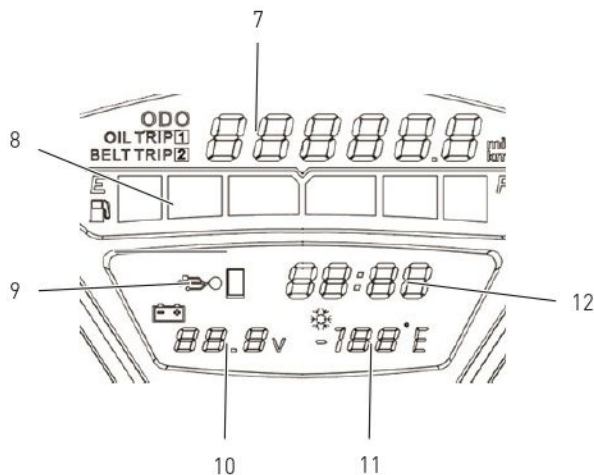

8) INDICATORE LIVELLO CARBURANTE

Mostra la quantità di carburante contenuta nel serbatoio che, in condizioni normali, è compresa tra la prima e la sesta barra (livelli "E" e "F"). Quando la spia "E" o la prima barra iniziano a lampeggiare rifornirsi al più presto di carburante.

9) INDICATORE PRESA USB

La spia si accende quando viene connesso un telefono cellulare per la ricarica. La spia si spegne quando nessun telefono è in ricarica.

10) INDICATORE TENSIONE BATTERIA

Indica la tensione istantanea della batteria (in Volt).

11) INDICATORE TEMPERATURA ESTERNA

Indica la temperatura esterna (in gradi Celsius o Fahrenheit).

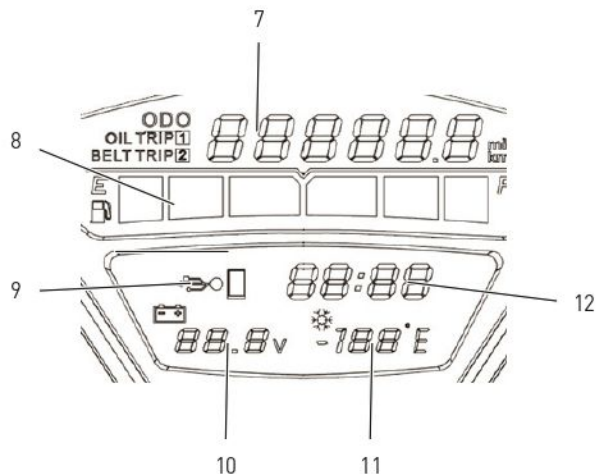

12) OROLOGIO

Indica l'orario (ore e minuti) quando la chiave di avviamento è su "ON".

Regolazione:

- Ruotare la chiave di avviamento in posizione "ON".
- Dopo aver portato il display nella modalità "ODO" premere contemporaneamente i tasti "MODE" e "ADJ" per più di 2 secondi finché la cifra delle ore inizia a lampeggiare.

ATTENZIONE!

La regolazione dell'orologio non è possibile se la strumentazione è in funzione "TRIP" o "SERVICE".

- Regolare l'ora desiderata premendo il tasto "ADJ".
- Premere il tasto "MODE" per passare alla regolazione dei minuti finché la cifra dei minuti inizia a lampeggiare
- Regolare i minuti desiderati premendo il tasto "ADJ".
- Per memorizzare la regolazione tenere premuti i tasti "MODE" e "ADJ". Se non si preme nessun tasto per circa 10 secondi la regolazione non verrà memorizzata e il display smetterà di lampeggiare automaticamente.

ATTIVAZIONE



DISATTIVAZIONE



1.6 COMANDI

PROTEZIONE SERRATURA

Il blocchetto multifunzione è dotato di una protezione di sicurezza della serratura allo scopo di rendere più difficile il furto del veicolo.

Attivazione della protezione serratura

Sfilare la chiave di avviamento dalla serratura e premere il pulsante giallo con la scritta "SHUT".

Disattivazione della protezione serratura

La chiave di avviamento ha una sporgenza scanalata sul lato. Inserire detta sporgenza nel foro della serratura e ruotare in senso orario per sbloccare la protezione serratura.

ATTENZIONE!

E' consigliabile applicare un antigelo per serrature quando la temperatura si avvicina allo 0 °C per evitare che si geli il foro della protezione serratura.

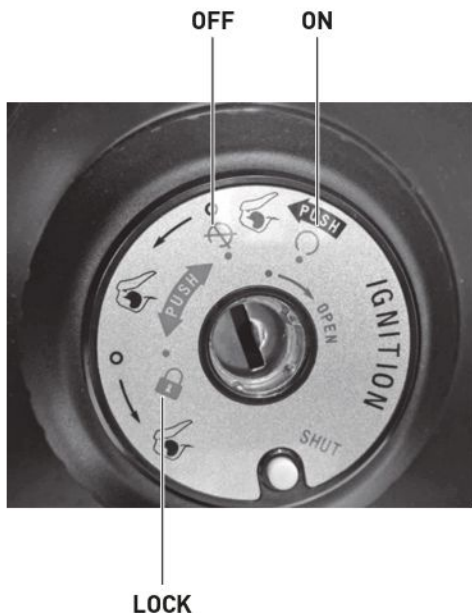

BLOCCHETTO MULTIFUNZIONE

Il blocchetto multifunzione ha tre funzioni principali:

- ON** Il motore e le luci possono funzionare.
La chiave non può essere tolta.
- OFF** Il motore e le luci non possono funzionare.
La chiave può essere tolta.
- LOCK** Lo sterzo è bloccato.
Il motore e le luci non possono funzionare.
La chiave può essere tolta.

ATTENZIONE!

Bloccare sempre lo sterzo quando lo scooter viene parcheggiato per evitare l'uso non autorizzato del veicolo.

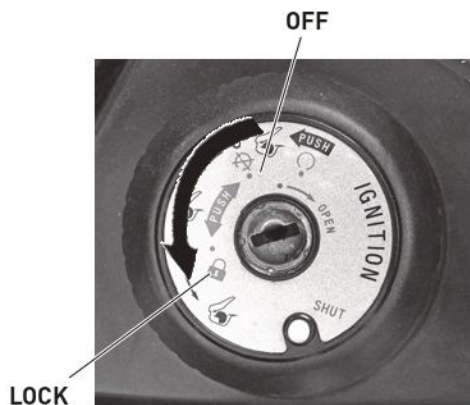

BLOCCASTERZO

Bloccare lo sterzo e disattivare il blocchetto multifunzione durante il parcheggio per evitare l'uso non autorizzato dello scooter.

Bloccaggio

Girare completamente il manubrio verso sinistra. Dalla posizione "OFF" tenendo premuta la chiave girare sulla posizione "LOCK".

Sbloccaggio

Girare la chiave su "OFF" ed il bloccasterzo si disinserisce automaticamente.

ATTENZIONE!

- Dopo l'operazione di bloccaggio provare a girare delicatamente il manubrio per assicurarsi che lo sterzo sia effettivamente bloccato.
- Non girare mai la chiave sulla posizione "LOCK" durante la guida.

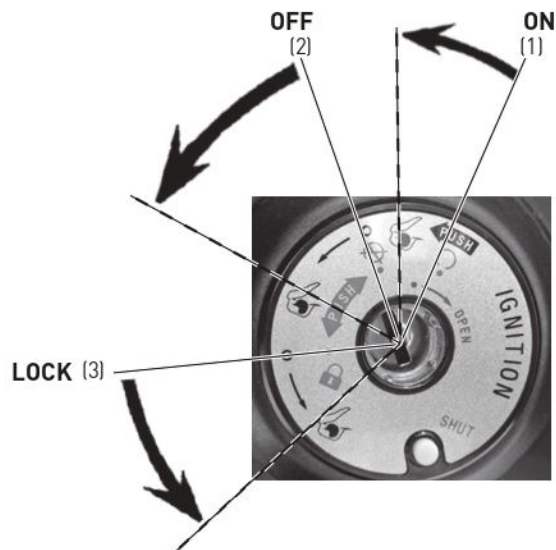

SERRATURA SELLA

Apertura della sella

La serratura della sella è comandata dal blocchetto multifunzione.

- (1) A motore acceso con chiave in posizione "ON", premere e girare la chiave in senso antiorario fino allo sbloccaggio della sella.
- (2) A motore spento con chiave in posizione "OFF" girare la chiave in senso antiorario fino allo sbloccaggio della sella.
- (3) Con il manubrio bloccato e la chiave in posizione "LOCK" girare la chiave in senso antiorario fino allo sbloccaggio della sella.

Tirare la sella verso l'alto per accedere al vano sottosella.

Chiusura della sella

Abbassare e spingere verso il basso la sella fino al completo bloccaggio dei suoi perni di chiusura.

ATTENZIONE!

Assicurarsi che la sella sia chiusa correttamente prima di partire.

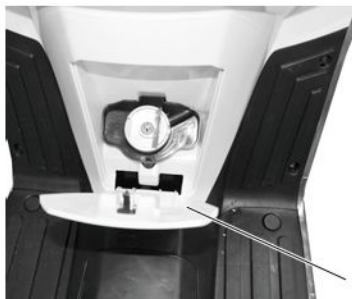

Sportello
tappo carburante



Tappo carburante

TAPPO RIFORNIMENTO CARBURANTE

Apertura del tappo rifornimento carburante

Il tappo è posto dietro lo scudo anteriore.

- 1 Aprire lo sportellino dietro lo scudo.
- 2 Inserire la chiave di avviamento nella serratura e ruotare in senso antiorario.
- 3 Estrarre il tappo e posizionarlo nell'apposita sede.

Chiusura del tappo rifornimento carburante

- 4 Spingere il tappo nel suo alloggiamento, girare la chiave in senso orario e sfilarla.
- 5 Richiudere lo sportellino

ATTENZIONE!

- Dopo la chiusura del tappo assicurarsi che il segno triangolare sia rivolto verso il manubrio.
- Dopo il rifornimento assicurarsi che sia il coperchio del tappo serbatoio carburante sia lo sportello esterno siano chiusi correttamente.



Pulsante avviamento

LUCI SEMPRE ACCESE

Questo veicolo è dotato di un sistema di accensione automatica delle luci quando la chiave è su "ON".

ATTENZIONE!

Non lasciare la chiave su "ON" a motore spento per più di 3 minuti per evitare di scaricare la batteria.

PULSANTE AVVIAMENTO



Premere il pulsante di avviamento e contemporaneamente tirare una delle leve freno per far funzionare il motore di avviamento.



Comando indicatori
direzione

Avvisatore
acustico

COMANDO INDICATORI DI DIREZIONE (FRECCHE)

Azionare il comando per far lampeggiare gli indicatori di direzione.

- ➔ per girare a destra
- ➜ per girare a sinistra

Premere sulla leva del comando per disattivare gli indicatori di direzione.

ATTENZIONE!

- La freccia non si disattiva automaticamente dopo aver effettuato la svolta. Non dimenticare le frecce accese per non pregiudicare la sicurezza di marcia.
- Le frecce non funzionano quando la chiave è su "OFF".

AVVISATORE ACUSTICO (CLACSON)

- 📢 Premere il pulsante per far suonare l'avvisatore acustico con la chiave su "ON".



DEVIATORE LUCI



Luce abbagliante: illumina la strada in profondità.



Luce anabbagliante: illumina la strada di fronte allo scooter.

LAMPEGGIO

PASSING Lampeggio diurno: premere l'interruttore per il lampeggio.

Tasto
"PUSH"



Sportello
vano portaoggetti anteriore

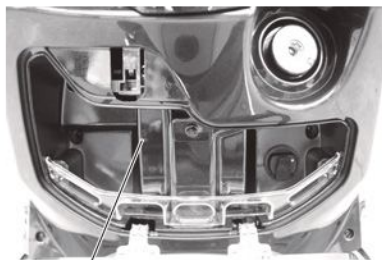

Vano portaoggetti anteriore

1.7 DOTAZIONI

VANO PORTAOGGETTI ANTERIORE

Apertura e chiusura

Con la chiave di avviamento su "ON" il vano si può aprire premendo l'apposito tasto "PUSH" e tirando lo sportello.

Con la chiave di avviamento su "ON" per chiuderlo è sufficiente esercitare una leggera pressione sul tasto "PUSH" fino a completa chiusura dello sportello (scatto).

Chiusura di sicurezza

Con la chiave di avviamento su "OFF" e il bloccasterzo inserito il vano portaoggetti è automaticamente chiuso come protezione da eventuali furti.

ATTENZIONE!

- Aprire il vano mentre si guida è pericoloso: togliere le mani dal manubrio è contro il Codice della Strada e riduce la capacità di controllo del veicolo.
- Il massimo carico ammesso per il vano è di 1,5 kg.
- Assicurarsi che il vano sia ben chiuso durante la guida per evitare situazioni pericolose.
- Se la chiave è su "OFF" ma il bloccasterzo è disinserito lo sportello del vano portaoggetti si può aprire.



Tappo presa USB

PRESA USB

Il vano portaoggetti anteriore è dotato di una presa USB utile per la ricarica di un telefono cellulare .

- a Aprire il vano portaoggetti anteriore.
- b Inserire la presa del carica batterie nel cellulare e nell'apposita presa USB (dopo aver rimosso il tappo di protezione).

ATTENZIONE!

- Applicare l'apposito tappo nella presa se non viene utilizzata.
- Leggere attentamente le istruzioni del carica batterie del vostro telefono per non danneggiarlo. Eventuali danni causati al carica batterie non sono coperti da garanzia.



Vano sottosella

VANO SOTTOSELLA

Per accedervi aprire la sella come indicato a pag. 22.

ATTENZIONE!

- Il massimo carico ammesso è di 10 kg.
- La temperatura del motore è elevata, quindi non riporre nel vano sottosella oggetti sensibili alla temperatura, cibi o materie infiammabili.
- Dopo aver abbassato la sella premendo al centro della stessa verificarne l'effettiva chiusura.

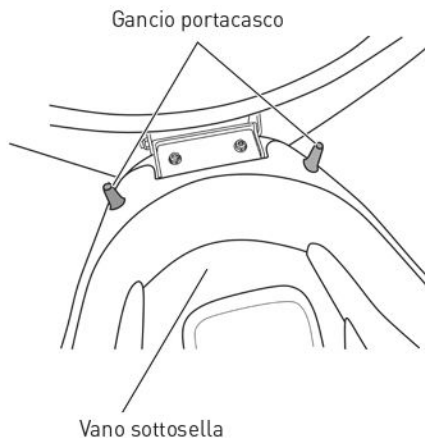

GANCIO PORTACASCO

Come utilizzarlo

- a Aprire la serratura del vano sottosella (come spiegato a pag. 22) ed alzare la sella.
- b Infilare la fibbia di metallo del casco nel gancio.
- c Abbassare la sella (si chiude automaticamente).

Per sganciare il casco

Aprire la serratura, alzare la sella e sfilare il casco.

ATTENZIONE!

Non tenere il casco agganciato durante la guida: potrebbe pregiudicarne la sicurezza e graffiare la carrozzeria del veicolo.



Gancio portaborse
chiuso



Gancio portaborse
estratto



Poggiapiedi passeggero
estratto

GANCIO PORTABORSE

Come utilizzarlo

- a Premere la parte inferiore del tasto per estrarre il gancio portaborse.
- b Infilare la maniglia della borsa nel gancio.

ATTENZIONE!

- Il massimo carico ammesso è 3 kg.
- Riporre il gancio portaborse nella sua sede se non viene utilizzato. In tal modo si eviteranno pericolosi agganci con gli abiti durante la guida.

POGGIAPIEDI PASSEGGERO

Come utilizzarlo

- a Per estrarre il poggiapiedi premerlo verso l'interno .

ATTENZIONE!

Spingere delicatamente il poggiapiedi nella sua sede se non utilizzato.



Cavalletto centrale

CAVALLETTO CENTRALE

Per posizionare lo scooter sul cavalletto centrale, facendo leva con un piede sul cavalletto stesso, muovere il veicolo tenendolo con la mano destra sulla maniglia del passeggero e con la mano sinistra sul manubrio, preventivamente girato a sinistra.

ATTENZIONE!

- Assicurarsi che il cavalletto centrale sia perfettamente ritratto prima della partenza per evitare incidenti.
- Assicurarsi che la molla del cavalletto sia perfettamente funzionante per evitare che il cavalletto si possa abbassare durante la guida e causare incidenti.



Cavalletto laterale ritratto

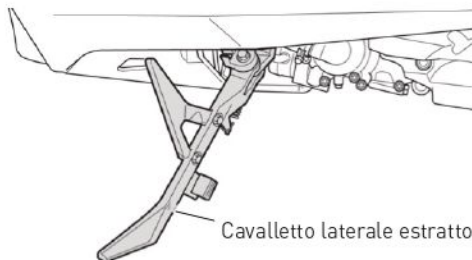

Cavalletto laterale estratto

CAVALLETTO LATERALE

Utilizzare il cavalletto laterale solo per brevi soste su terreni solidi e in piano. In caso di sosta in salita parcheggiare sempre il veicolo con la ruota anteriore rivolta verso la salita.

Come utilizzarlo

- a Spegnere il motore e scendere dallo scooter.
- b Estrarre il cavalletto laterale e contemporaneamente appoggiare lo scooter sul cavalletto.
- c Ruotare completamente il manubrio verso sinistra e assicurarsi che il veicolo sia stabile.

ATTENZIONE!

Non lasciare lo scooter sul cavalletto laterale in zone di passaggio o con il motore acceso: lo scooter potrebbe cadere.

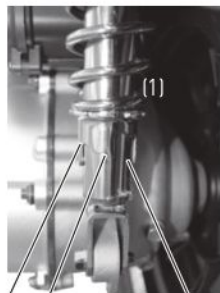

a b c



REGOLAZIONE AMMORTIZZATORI POSTERIORI

Per adattare il comportamento del veicolo alle condizioni di carico l'ammortizzatore (Like 50i) o i due ammortizzatori (Like 125i-150i) (1) sono regolabili nel pre-carico della molla.

Consigli di utilizzo

E' possibile regolare gli ammortizzatori in diverse posizioni:

- a:** Posizione "morbida" consigliata per uso singolo
- b:** Posizione "intermedia"
- c:** Posizione "rigida" consigliata per uso con passeggero e carico

Regolazione

Utilizzando una chiave apposita (2) variare il precarico dell'ammortizzatore/i (ruotare in senso orario per aumentare il precarico, ruotare in senso antiorario per ridurre il precarico).

ATTENZIONE!

- Assicurarsi che il fermo della regolazione sia correttamente inserito nella cava presente sulla ghiera di regolazione.
- Assicurarsi di utilizzare sempre la stessa posizione di regolazione per gli ammortizzatori destro e sinistro (per Like 125i-150i).

Fermo freno di stazionamento



FRENO DI STAZIONAMENTO (SOLO LIKE 50i)

Attivazione

Per bloccare la ruota posteriore premere sulla leva freno posteriore e bloccare il fermo.

ATTENZIONE

Usare il freno di stazionamento solo in parcheggio.

Disattivazione

Premere la leva freno posteriore e il fermo si disinserisce automaticamente.

ATTENZIONE

- Prima di partire assicurarsi che la ruota posteriore giri. Guidare con il freno di stazionamento attivo è pericoloso.
- Il freno potrebbe surriscaldarsi se, con il veicolo in marcia, esso non viene disattivato. Ciò comporta perdita delle prestazioni, slittamento della ruota posteriore e possibili incidenti.
- Disattivare il freno di stazionamento prima di partire.

ACCESSORI E MODIFICHE

L'utilizzo di accessori non originali **KYMCO** o modifiche al veicolo possono influire negativamente sulla sicurezza e sul funzionamento dello stesso.

KYMCO non assume alcuna responsabilità riguardo a scelta, installazione ed uso di accessori non originali: i relativi danni conseguenti al veicolo non sono quindi coperti da garanzia.

Nel caso di installazione di un accessorio, accertarsi che esso:

- non copra i sistemi di illuminazione,
- non riduca la distanza dal suolo del veicolo o il suo angolo di inclinazione,
- non ostacoli il libero movimento delle sospensioni,
- non impedisca una corretta posizione di guida,
- non interferisca con l'uso di qualsiasi comando.

Si raccomanda la massima attenzione sia al sistema di fissaggio di eventuali accessori, sia a non superare il massimo carico ammissibile stabilito da **KYMCO**.

In particolare guidare con molta cautela nel caso in cui sul vostro scooter sia montato un parabrezza maggiorato: quest'ultimo genera delle forze aerodinamiche che possono influire sulla stabilità del veicolo; attenersi quindi alle indicazioni fornite dal costruttore del parabrezza stesso.

Si raccomanda, inoltre, di non asportare alcun particolare originale e di non alterare il veicolo in nessun modo poiché tali modifiche potrebbero causare problemi di manovra, stabilità e frenata del veicolo oltre a renderlo non più idoneo alla circolazione su strade pubbliche.

1.8 SCHEDE TECNICHE

KYMCO LIKE 50i EURO 4

| | | | |
|---------------------------------|-------------------------------------|------------------------------|---------------------------------|
| dim (L x l x h) | 1915 x 680 x 1130 mm | avviamento | elettrico |
| massa | 112 kg (in ordine di marcia) | freno anteriore | disco |
| telaio | tubi acciaio e piastre stampate | freno posteriore | tamburo |
| interasse a carico | 1315 mm | cerchi | ant. 2,75 x 12" post. 3,5 x 12" |
| sospensione ant. | forcella telescopica | pneumatico anteriore | 110/70 12 (**) |
| sospensione post. | monobraccio oscillante | pneumatico posteriore | 130/70 12 (**) |
| motore - tipo | KYMCO TA10 | velocità massima | 45 km/h |
| disposizione e ciclo | monocilindrico orizzontale, 4 tempi | candela | NGK CR7HSA/CR6HSA |
| distribuzione | camme in testa, 2 valvole | alimentazione | iniezione elettronica |
| raffreddamento | ad aria | carburante | benzina verde |
| alesaggio x corsa | 39 x 41,4 mm | serbatoio carburante | 6,5 Litri |
| cilindrata | 50 cm ³ | lubrificazione | carter umido |
| rapp. compressione | 11,2:1 | capacità olio motore | 0,7 Litri (cambio) |
| potenza massima | 2,4 kW a 7500 giri/min | olio trasmissione | 0,10 Litri (cambio) |
| coppia massima | 3,2 Nm a 6500 giri/min | frizione | centrifuga autom. a secco |
| livello emissioni | EURO 4 | cambio | automatico continuo |
| emissioni CO₂ | 48 g/km (*) | trasmissione primaria | cinghia trapezoidale |
| consumo carburante | 48 km/l (*) | trasmissione finale | a ingranaggi |

(*) Dati da test omologativi KYMCO secondo ciclo WMTC, senza passeggero e senza accessori opzionali. I dati del consumo carburante dipendono da molti fattori legati al tipo di utilizzo del veicolo: stile di guida, stato dei pneumatici (pressione, usura, manutenzione,...), presenza di carico e/o accessori, condizioni meteorologiche, stradali,...

(**) Per i dettagli sugli indici di carico e di velocità dei pneumatici fare riferimento a quanto specificato sul libretto di circolazione del veicolo.

KYMCO LIKE 125i CBS EURO 4

| | | | |
|---------------------------------|-------------------------------------|------------------------------|---------------------------------|
| dim (L x l x h) | 1915 x 680 x 1130 mm | avviamento | elettrico |
| massa | 128 kg (in ordine di marcia) | freno anteriore | disco |
| telaio | tubi acciaio e piastre stampate | freno posteriore | disco |
| interasse a carico | 1315 mm | cerchi | ant. 2,75 x 12" post. 3,0 x 12" |
| sospensione ant. | forcella telescopica | pneumatico anteriore | 110/70 12 (**) |
| sospensione post. | monobraccio oscillante | pneumatico posteriore | 130/70 12 (**) |
| motore - tipo | KYMCO TE25 | velocità massima | 95 km/h |
| disposizione e ciclo | monocilindrico orizzontale, 4 tempi | candela | NGK CR8E |
| distribuzione | camme in testa, 4 valvole | alimentazione | iniezione elettronica |
| raffreddamento | ad aria | carburante | benzina verde |
| alesaggio x corsa | 54 x 54,5 mm | serbatoio carburante | 6,5 Litri |
| cilindrata | 125 cm ³ | lubrificazione | carter umido |
| rapp. compressione | 10,3:1 | capacità olio motore | 0,8 Litri (cambio) |
| potenza massima | 7,2 kW a 8500 giri/min | olio trasmissione | 0,18 Litri (cambio) |
| coppia massima | 8,9 Nm a 6500 giri/min | frizione | centrifuga autom. a secco |
| livello emissioni | EURO 4 | cambio | automatico continuo |
| emissioni CO₂ | 64 g/km (*) | trasmissione primaria | cinghia trapezoidale |
| consumo carburante | 36 km/l (*) | trasmissione finale | a ingranaggi |

(*) Dati da test omologativi KYMCO secondo ciclo WMTC, senza passeggero e senza accessori opzionali. I dati del consumo carburante dipendono da molti fattori legati al tipo di utilizzo del veicolo: stile di guida, stato dei pneumatici (pressione, usura, manutenzione,...), presenza di carico e/o accessori, condizioni meteorologiche, stradali,...

(**) Per i dettagli sugli indici di carico e di velocità dei pneumatici fare riferimento a quanto specificato sul libretto di circolazione del veicolo.

INFORMAZIONI

KYMCO LIKE 150i ABS EURO 4

| | | | |
|---------------------------------|-------------------------------------|------------------------------|---------------------------------|
| dim (L x l x h) | 1915 x 680 x 1130 mm | avviamento | elettrico |
| massa | 128 kg (in ordine di marcia) | freno anteriore | disco + ABS |
| telaio | tubi acciaio e piastre stampate | freno posteriore | disco + ABS |
| interasse a carico | 1315 mm | cerchi | ant. 2,75 x 12" post. 3,0 x 12" |
| sospensione ant. | forcella telescopica | pneumatico anteriore | 110/70 12 (**) |
| sospensione post. | monobraccio oscillante | pneumatico posteriore | 130/70 12 (**) |
| motore - tipo | KYMCO TE30 | velocità massima | 98 km/h |
| disposizione e ciclo | monocilindrico orizzontale, 4 tempi | candela | NGK CR8E |
| distribuzione | camme in testa, 4 valvole | alimentazione | iniezione elettronica |
| raffreddamento | ad aria | carburante | benzina verde |
| alesaggio x corsa | 59 x 54,8 mm | serbatoio carburante | 6,5 Litri |
| cilindrata | 150 cm ³ | lubrificazione | carter umido |
| rapp. compressione | 11,0:1 | capacità olio motore | 0,8 Litri (cambio) |
| potenza massima | 10,2 kW a 8500 giri/min | olio trasmissione | 0,18 Litri (cambio) |
| coppia massima | 12 Nm a 6750 giri/min | frizione | centrifuga autom. a secco |
| livello emissioni | EURO 4 | cambio | automatico continuo |
| emissioni CO₂ | 63 g/km (*) | trasmissione primaria | cinghia trapezoidale |
| consumo carburante | 37 km/l (*) | trasmissione finale | a ingranaggi |

(*) Dati da test omologativi KYMCO secondo ciclo WMTC, senza passeggero e senza accessori opzionali. I dati del consumo carburante dipendono da molti fattori legati al tipo di utilizzo del veicolo: stile di guida, stato dei pneumatici (pressione, usura, manutenzione,...), presenza di carico e/o accessori, condizioni meteorologiche, stradali,...

(**) Per i dettagli sugli indici di carico e di velocità dei pneumatici fare riferimento a quanto specificato sul libretto di circolazione del veicolo.

USO >

2.1 SICUREZZA DI GUIDA

Rilassarsi ed indossare abiti adeguati sono i punti chiave per una guida sicura.

Osservare le regole della circolazione stradale, concentrarsi nella guida ed avere prudenza è essenziale per prevenire incidenti. Essere in buone condizioni fisiche è fondamentale per controllare al meglio il veicolo.

Farmaci, droghe e alcool rendono rischiosa la guida.

ATTENZIONE!

Prima di porsi alla guida dello scooter effettuare i controlli pre-guida.

EQUIPAGGIAMENTO

Indossare sempre indumenti adeguati. Allacciare i polsini per evitare che possano impigliarsi nelle leve dei freni. Indossare il casco ed allacciarlo correttamente. E' consigliabile l'utilizzo di guanti protettivi di tipo motociclistico.

Il manubrio va impugnato saldamente con entrambe le mani. E' molto pericoloso guidare lo scooter con una mano sola.

ATTENZIONE!

- Evitare di indossare abiti troppo larghi o lunghi per prevenire situazioni di pericolo.
- Non toccare la marmitta durante la guida e per almeno 10 minuti dopo aver spento il motore.
- Per evitare il pericolo di incendio non parcheggiare in prossimità di sostanze infiammabili o erba secca.

Massimo carico per il vano portaoggetti anteriore: 1,5 kg.

Massimo carico per il vano sottosella: 10 kg.

Massimo carico per il portapacchi posteriore: 5 kg.



METODO DI GUIDA

Sedersi in una posizione corretta che permetta di controllare propriamente tutte le funzioni dello scooter.

La sicurezza dei veicoli a due ruote è influenzata dalla posizione di guida. Il conducente deve occupare la parte centrale della sella. Una posizione troppo arretrata provoca un alleggerimento della ruota anteriore che può far sbandare il veicolo.

Evitare manovre brusche che potrebbero far perdere il controllo del veicolo.

Prestare la massima attenzione alle condizioni della strada. In caso di strade con buche ed ondulazioni del manto moderare la velocità ed evitare di irrigidirsi.

ATTENZIONE!

Il manubrio va sempre impugnato saldamente con entrambe le mani, come impone il Codice della Strada. E' molto pericoloso, infatti, guidare lo scooter con una mano sola.

CARICO

Il comportamento del veicolo varia quando vengono trasportati oggetti. Un eccesso di carico può provocare oscillazioni dello sterzo e compromettere la sicurezza di guida.



Poggiapiedi passeggero estratto

ATTENZIONE!

- Non mettere alcun tipo di strofinaccio tra la carrozzeria ed il motore perché farebbe surriscaldare il motore.
- Non trasportare oggetti al di fuori degli spazi predisposti per evitare incidenti o danni alla carrozzeria.

TRASPORTO PASSEGGERO

Per il trasporto di un passeggero utilizzare esclusivamente la parte posteriore della sella.

Ricordarsi che il conducente ha la responsabilità di istruire il passeggero sulle modalità di salita e discesa dal veicolo. Inoltre il guidatore è il primo a salire e l'ultimo a scendere dal veicolo al fine di regolare la stabilità e l'equilibrio del veicolo stesso.

Salita

- Il conducente, dopo essere salito sul veicolo tiene entrambi i piedi a terra per mantenere il veicolo in equilibrio.
- Il passeggero sale sempre dal lato sinistro del veicolo, dopo aver estratto e utilizzato l'apposito poggiapiedi.

Discesa

- Il conducente, dopo aver arrestato il veicolo, tiene entrambi i piedi appoggiati a terra per mantenere il veicolo in equilibrio.
- Il passeggero scende sempre dal lato sinistro muovendosi con cautela per non sbilanciare il veicolo.

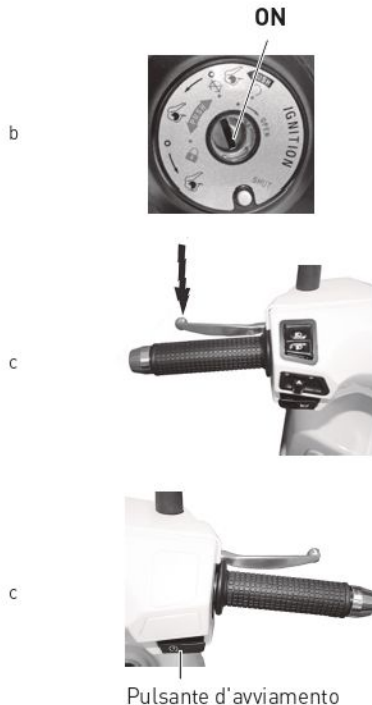

2.2 AVVIAMENTO

AVVIAMENTO ELETTRICO

- Posizionare il veicolo sul cavalletto centrale ed assicurarsi che quello laterale sia ritratto.
- Girare la chiave di avviamento su "ON".
- Tirare la leva del freno posteriore e contemporaneamente premere il pulsante di avviamento.

ATTENZIONE!

Porre sempre lo scooter sul cavalletto centrale quando si avvia il motore.

Questo modello è equipaggiato con un dispositivo di starter automatico. Per avviare il motore non è necessario ruotare il comando dell'acceleratore.

ATTENZIONE!

- Rilasciare il pulsante di avviamento nell'istante in cui il motore si avvia.

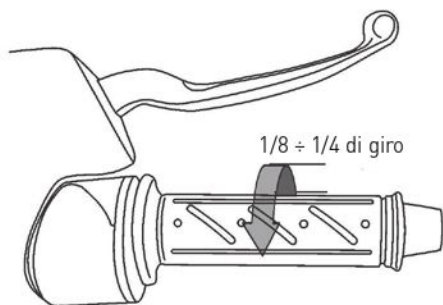

- Non premere il pulsante di avviamento quando il motore è in funzione, altrimenti il motore potrebbe danneggiarsi.
- Perché il dispositivo di avviamento elettrico funzioni il cavalletto laterale deve essere ritratto, la leva del freno tirata e la luce di arresto si deve accendere.

Se dopo 3-4 secondi il motore non si avvia ruotare leggermente la manopola dell'acceleratore (1/8 ÷ 1/4 di giro).

Nel caso lo scooter sia rimasto fermo per alcuni giorni il motore potrebbe non partire immediatamente. In questo caso è necessario ruotare leggermente l'acceleratore e ripetere la procedura di avviamento più volte.

Per evitare di scaricare la batteria non tenere premuto il pulsante di avviamento per più di 15 secondi consecutivi.

Se il motore non parte entro 15 secondi, rilasciare il pulsante ed attendere 10 secondi circa prima di riprovare ad avviare il motore.

ATTENZIONE!

- Tirare la leva del freno posteriore per evitare che lo scooter possa sfuggire.
- I gas di scarico sono altamente tossici. Non avviare mai lo scooter in locali chiusi o non ben ventilati.

Sistema automatico arresto motore

LIKE 50i-125i-150i EURO 4 è dotato di un sistema automatico di arresto del motore e interruzione del flusso di carburante nel caso in cui il veicolo si ribalti. Prima di riavviare il motore posizionare la chiave su "**OFF**" e poi su "**ON**".



2.3 GUIDA

1 Togliere lo scooter dal cavalletto centrale

Mantenere tirata la leva del freno posteriore e spingere dal lato sinistro il veicolo in avanti per farlo scendere dal cavalletto centrale.

Il cavalletto centrale si richiude automaticamente.

ATTENZIONE!

Questo modello è equipaggiato con una frizione automatica, non accelerare pertanto sino al momento di partire.

2 Salire sullo scooter

Salire sullo scooter dal lato sinistro e sedersi in posizione sicura e confortevole. Mantenere il piede sinistro al suolo per non perdere l'equilibrio.

ATTENZIONE!

Mantenere tirata la leva del freno posteriore fino al momento della partenza.



3 Accelerare dolcemente

Rilasciare la leva del freno e ruotare leggermente la manopola dell'acceleratore per mettere in movimento lo scooter.

ATTENZIONE!

Accelerare con la dovuta gradualità per non perdere il controllo dello scooter.

a Rotazione La velocità aumenta.

Alla partenza o in prossimità di una salita ruotare la manopola gradualmente per aumentare la potenza erogata dal motore.

b Ritorno La velocità diminuisce.

In caso di emergenza il ritorno va effettuato il più rapidamente possibile.

Freno posteriore (Like 50 e 150i ABS)
Frenata combinata (Like 125i CBS)

Freno anteriore

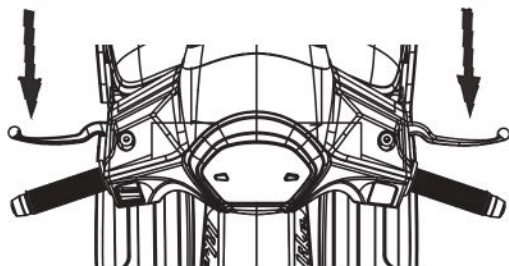

4 Guidare con prudenza

Prima di immettersi nel traffico accendere gli indicatori di direzione e controllare che non sopraggiungano altri veicoli.

Una guida corretta prolunga la vita del vostro scooter

- Scaldare il motore prima di partire e moderare la velocità a motore freddo.
- Non accelerare bruscamente.
- Non guidare per lunghi tratti a velocità massima.

Per il miglior controllo dello scooter tirare le leve dei freni progressivamente, leggermente al primo istante e poi man mano più intensamente, secondo la necessità.

Quando si azionano i freni la luce di arresto si accende per avvertire i veicoli che seguono.

ATTENZIONE!

L'uso del solo freno anteriore può far scivolare lo scooter. Usare sempre entrambi i freni.

Evitare frenate brusche o sterzate improvvise

Se usati bruscamente i freni possono far bloccare le ruote dello scooter e causare una situazione di pericolo.

Frenate brusche e sterzate improvvise possono essere causa di scivolate.



Fare attenzione quando la strada è bagnata

L'aderenza su una strada bagnata è minore che su una strada asciutta e lo spazio di frenata aumenta. Moderare la velocità e prestare la massima attenzione.

Moderare la velocità in discesa

In discesa rilasciare l'acceleratore e ridurre la velocità con leggere frenate intermittenti.

ATTENZIONE!

Evitare l'uso prolungato dei freni, che possono surriscaldarsi e perdere di efficienza.



2.4 COME FERMARSI

1 In prossimità del punto di fermata

Azionare gli indicatori di direzione, controllare che non stiano sopraggiungendo altri veicoli e fermare lo scooter dolcemente. Per fermarsi rilasciare la manopola dell'acceleratore e frenare dolcemente con entrambi i freni.

2 Quando il veicolo è fermo

Disinserire gli indicatori di direzione e girare la chiave su "OFF" per spegnere il motore.

ATTENZIONE!

Non girare mai la chiave su "OFF" quando lo scooter è in movimento. Il mancato funzionamento dell'impianto elettrico potrebbe provocare situazioni di pericolo.

3 Parcheggio

Scendere dal lato sinistro dello scooter. Mantenere saldamente il manubrio dello scooter con la mano sinistra e la maniglia del passeggero con la mano destra. Con il piede destro far scendere il cavalletto centrale e contemporaneamente tirare indietro lo scooter con le mani.

Parcheggiare sempre lo scooter su superfici piane ed in posizione tale da non intralciare il traffico. Lo scooter potrebbe cadere se parcheggiato su superfici sconnesse o cedevoli.

Fermo freno di stazionamento



4 Bloccare lo sterzo

Assicurarsi che lo sterzo sia effettivamente bloccato.

5 Freno di stazionamento (solo Like 50i)

Per una maggior stabilità dello scooter in fase di parcheggio è possibile bloccare la ruota posteriore.

Per far ciò, è sufficiente tirare a fondo il comando del freno posteriore e bloccarlo con l'apposita leva del freno di parcheggio.

6 Accorgimenti parcheggio

L'esposizione ai raggi solari, producendo in alcuni casi un forte calore, può danneggiare la strumentazione e la vernice delle plastiche. Piccoli accorgimenti possono evitare questo inconveniente:

- a Se possibile, non parcheggiate lo scooter di fronte al sole.
- b Se necessario, quando il veicolo è parcheggiato al sole, coprire la strumentazione con un panno in modo da proteggerla dai raggi solari filtrati dallo schermo del parabrezza.

ATTENZIONE!

- Il danneggiamento di strumentazioni, plastiche, ecc. dovuto al montaggio di parabrezza non originali non è coperto da garanzia.
- Eventuali danni al veicolo dovuti ad un mancato rispetto degli accorgimenti qui specificati non sono coperti da garanzia.

2.5 SISTEMA ANTIBLOCCAGGIO ABS (SOLO LIKE 150i ABS)

L'ABS è concepito per prevenire il bloccaggio di entrambe le ruote quando si frena applicando e interrompendo la forza frenante a brevi intervalli.

Quando l'ABS è in funzione (a velocità maggiori di 10 km/h circa) è normale avvertire pulsazioni sulle leve del freno: proseguire normalmente l'azione frenante.

ATTENZIONE!

- L'ABS non può compensare condizioni avverse della strada: in caso di liquidi o manto irregolare gli spazi di arresto possono essere superiori a quelli di un sistema tradizionale.
- L'ABS non può controllare il bloccaggio se la ruota scivola lateralmente: quando si stacurvando limitare la forza frenante od evitare di frenare riducendo la velocità prima di entrare in curva.
- L'uso di pneumatici non raccomandati può causare il malfunzionamento dell'ABS e, di conseguenza, un allungamento imprevedibile degli spazi di arresto.

- Quando la tensione della batteria è molto basso o se si interrompe l'alimentazione elettrica l'ABS non funziona: in tal caso la spia lampeggerà.
 - In caso di malfunzionamento ricordarsi di prestare attenzione a non provocare il bloccaggio delle ruote durante frenate di emergenza. Rivolgersi al più presto ad un' officina autorizzata **KYMCO**.
-



2.6 RODAGGIO

Il periodo di rodaggio è molto importante per l'affidabilità e la durata del veicolo. Seguire scrupolosamente quanto riportato:

- a Durante i primi 500 km non richiedere mai le massime prestazioni del motore, non utilizzare più di 1/2 dell'acceleratore, evitare lunghe percorrenze a velocità elevata ed in salita, soprattutto con il passeggero.
- b Dai 500 ai 1000 km non sorpassare mai i 2/3 di apertura del gas.
- c Dopo i 1000 km aumentare progressivamente la velocità fino ad ottenere le massime prestazioni.

ATTENZIONE!

- Assicurarsi di cambiare l'olio motore secondo la periodicità specificata nella tavola di manutenzione.
- Durante la fase di rodaggio il motore deve assestarsi e trovare quindi l'accoppiamento idoneo dei vari elementi, può essere normale un consumo di olio più elevato dello standard; controllare con maggior frequenza il livello dell'olio motore di quanto indicato nella tabella di manutenzione del veicolo.

MANUTENZIONE >



Astina controllo olio

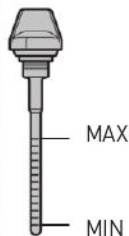

3.1 CONTROLLI PRE-GUIDA

E' bene abituarsi ad effettuare una breve ispezione dello scooter prima di mettersi alla guida.

Questo controllo quotidiano, oltre ad essere fondamentale per la sicurezza, può evitare danni al veicolo.

Se si riscontra qualche anomalia contattare un punto di assistenza **KYMCO** appena possibile.

CONTROLLO OLIO MOTORE

- a Amotore freddo posizionare lo scooter sul cavalletto centrale. Sfilare l'astina di controllo (sul lato destro del veicolo) e pulirla con uno straccio.
- b Inserire l'astina nell'olio fino in fondo (non avitarla).
- c Sfilare nuovamente l'astina e controllare il livello dell'olio. Se il livello è prossimo al minimo rabboccare olio motore fino a raggiungere il livello massimo.

ATTENZIONE!

- Far attenzione a non ustionarsi durante il controllo.
- Non superare il livello massimo durante il rabbocco.



Un eccesso di olio può causare malfunzionamenti e danneggiamento del motore.

- Il livello dell'olio risulta errato se lo scooter viene parcheggiato su una superficie non piana o se il motore è caldo.
- **E' a cura del proprietario controllare periodicamente il livello dell'olio motore e rabboccare se necessario. Un normale consumo di olio può comportare un livello insufficiente anche se i tagliandi sono regolarmente eseguiti.**

Olío consigliato

Si consiglia di utilizzare esclusivamente olio:
ACTION EVO SYNT 10W-40

ATTENZIONE!

- Utilizzare olio di qualità non sufficiente provoca perdite di prestazioni e nei casi più gravi danneggiamento del motore.
- Avarie meccaniche provocate dall'uso di olio non adeguato non sono coperte da garanzia.



Sportello
tappo carburante



Tappo carburante

RIFORNIMENTO DI CARBURANTE

Per i dettagli sull'apertura e la chiusura del tappo per il rifornimento carburante si rimanda a pag. 23.

Quando si fa rifornimento di carburante spegnere sempre il motore e porre molta attenzione a non ustionarsi quando il motore è ancora caldo.

Fare attenzione a non rovesciare benzina sul veicolo ed in particolare sul motore e sul tubo di scarico. Se ciò dovesse accadere pulire immediatamente con molta cautela.

Durante il rifornimento non fumare e tenersi lontano da scintille, fiamme libere o altre fonti che potrebbero causare l'accensione del carburante.

Utilizzare sempre il veicolo in un luogo sufficientemente aerato. Non riempire di benzina il serbatoio oltre il livello massimo.

ATTENZIONE!

- Durante il rifornimento fare molta attenzione a non ustionarsi: il carburante è infatti facilmente infiammabile ed esplosivo.
- Usare sempre benzina verde senza piombo.
- L'utilizzo di carburante non conforme alle specifiche del costruttore comporta l'esclusione dalla garanzia.

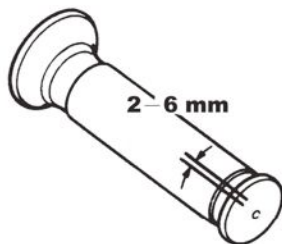

CONTROLLO ACCELERATORE

Controllare che la manopola dell'acceleratore presenti un gioco libero di 2÷6 mm.

Controllare inoltre che l'apertura sia scorrevole e che la chiusura sia totale ed automatica in tutte le posizioni dello sterzo.

ATTENZIONE!

Il mancato ritorno automatico dell'acceleratore può causare situazioni di pericolo e cadute.

Se necessario registrare il comando dell'acceleratore (pag. 74).

CONTROLLO STERZO

Muovere il manubrio in avanti, indietro, verso destra e verso sinistra, controllare che non ci siano giochi o parti non fissate correttamente.

Verificare che lo sterzo ruoti liberamente.

Se viene riscontrata qualche anomalia contattare un punto di assistenza **KYMC**O per un controllo.

CONTROLLO AMMORTIZZATORI

Controllare le condizioni degli ammortizzatori anteriori e posteriori premendo verso il basso il manubrio e la sella ripetutamente. Verificare che gli ammortizzatori non siano troppo cedevoli o poco progressivi.

Controllare eventuali rumori anomali.

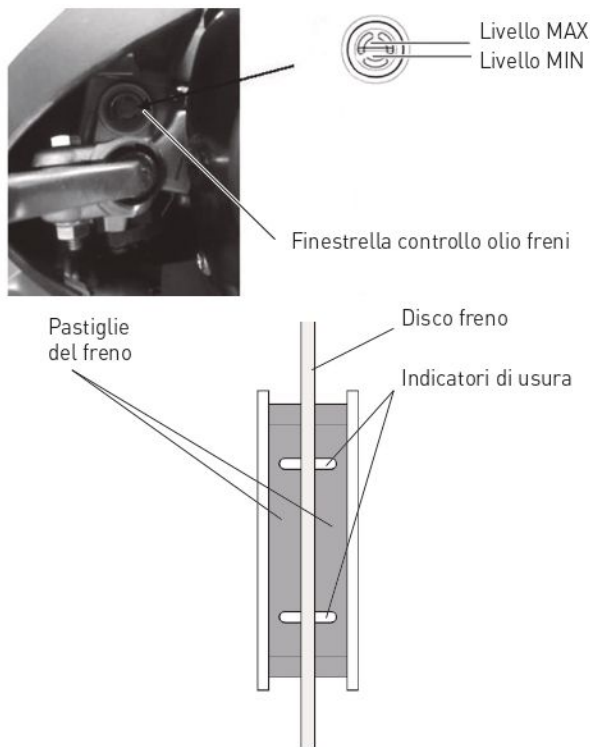

CONTROLLO FRENI

Livello liquido freni a disco anteriore e posteriore

- Mantenere il manubrio in posizione orizzontale e controllare che il livello del liquido nel serbatoio sia compreso tra il massimo e il minimo indicati.
- Se il livello nel serbatoio è prossimo al minimo controllare visivamente l'usura delle pastiglie del freno. Nel caso le pastiglie non siano usurate potrebbero esserci delle perdite nel circuito idraulico. Contattare al più presto un punto di assistenza **KYMCO** per un'ispezione.

Rabbocco e sostituzione liquido freno a disco

Rivolgersi ad un'officina autorizzata **KYMCO**.

Controllo usura pastiglie freno

Controllare visivamente lo stato di usura delle pastiglie. Le pastiglie sono da sostituire se non sono più visibili gli indicatori di usura presenti sulle stesse.

ATTENZIONE!

- Per la sostituzione delle pastiglie freno rivolgersi ad una officina autorizzata **KYMCO**.
- Dopo aver sostituito le pastiglie freno azionare più volte la leva freno allo scopo di riposizionare le pastiglie.

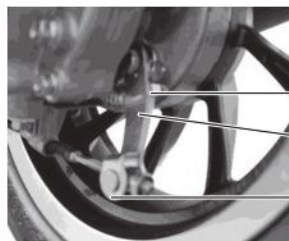

Indice "V"

Braccio del freno

Dado di registro

Regolazione del freno a tamburo posteriore (solo Like 50i)

La corsa a vuoto della leva del freno a tamburo deve essere compresa tra 1 e 2 cm.

Regolare il gioco agendo sul dado di registro (in senso orario per diminuire il gioco, in senso antiorario per aumentarlo).

Dopo aver regolato il gioco, tirare a fondo la leva del freno, quindi controllare che il gioco della leva sia corretto.

ATTENZIONE

- Verificare che la posizione del dado di registro sia corretta.
- Se tirando a fondo la leva il riferimento sul braccio del freno si allinea con l'indice "V" sul carter le ganasce del freno sono usurate. Contattare un punto di assistenza **KYMCO** per la sostituzione.

Controllo dell'efficienza dei freni

A velocità moderata controllare l'efficienza dei freni.

Verificare che l'azione sia potente e modulabile.



CONTROLLO LUCE DI ARRESTO

- Girare la chiave su "ON".
- Tirare la leva freno destra e sinistra alternativamente e verificare che la luce si accenda.
- Controllare che il fanale posteriore non sia danneggiato o sporco.

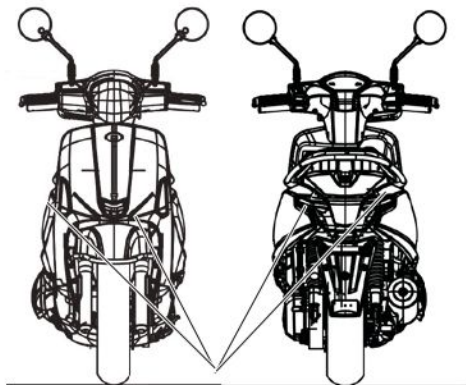

Indicatori di direzione

CONTROLLO INDICATORI DI DIREZIONE

- Girare la chiave su "ON".
- Agire sul comando degli indicatori e verificare che le frecce di destra e di sinistra lampeggino.

CONTROLLO SPECCHI RETROVISORI

Sedersi sulla sella e regolare gli specchi in modo da avere una corretta visione alle spalle.

Verificare che gli specchi non siano danneggiati o sporchi.

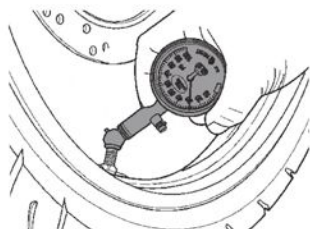

Chiodi o pezzi
metallici

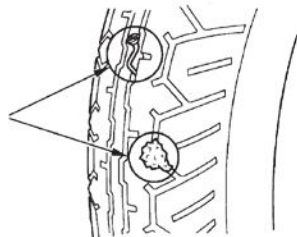

Profondità battistrada

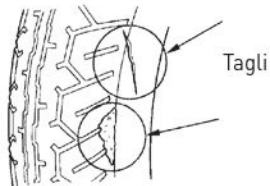
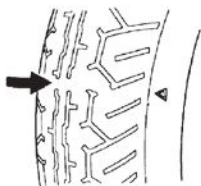

Tagli

CONTROLLO PNEUMATICI

Controllare la pressione con un manometro. La misura va effettuata quando il pneumatico è freddo.

Pressione pneumatici

Ruota anteriore: 1,75 bar (solo pilota)

1,75 bar (pilota e passeggero)

Ruota posteriore: 2,0 bar (solo pilota)

2,25 bar (pilota e passeggero)

- Controllare che nel battistrada dei pneumatici non siano rimasti frammenti metallici, chiodi o ghiaia. Eventualmente rimuoverli.
- Controllare lo stato di usura. Sostituire il pneumatico se presenta usura eccessiva od irregolare.

ATTENZIONE!

Pressione non corretta, usura eccessiva od irregolare del pneumatico riducono la stabilità del veicolo.



Vite di regolazione
(sotto il faro)

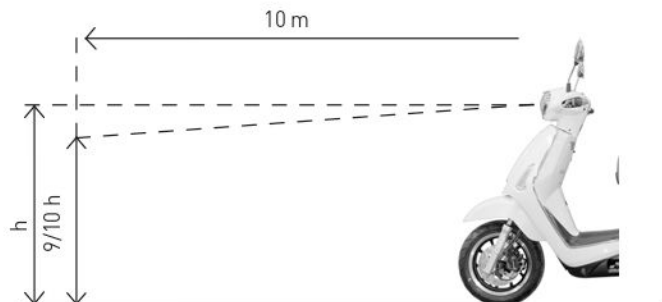

CONTROLLO FANALI

A motore acceso verificare il corretto funzionamento delle luci di posizione anteriore e posteriore, del proiettore abbagliante ed anabbagliante, della luce targa. Controllare inoltre che i fanali non siano danneggiati o sporchi.

Regolazione del proiettore anteriore

Sedersi sullo scooter alla distanza di 10 metri da una parete. Accendere il proiettore anabbagliante e misurare l'altezza massima della zona illuminata.

- valore standard altezza da terra: $9/10$ dell'altezza totale.

Per la regolazione agire sull'apposita vite sotto il faro anteriore.

CONTROLLO CONTACHILOMETRI

Verificare che il contachilometri ed il tachimetro funzionino correttamente.

CONTROLLO AVVISATORE ACUSTICO

Girare la chiave nella posizione "ON", premere il pulsante dell'avvisatore acustico e verificarne il corretto funzionamento.

CONTROLLO GENERALE

Osservare lo scooter e verificare che non ci siano danni evidenti a parti meccaniche, che il rumore e la fumosità allo scarico non siano eccessivi e che non siano presenti rumori anormali.



3.2 MANUTENZIONE PERIODICA

- Per assicurare una guida sicura e confortevole è necessario effettuare con scrupolo le operazioni di manutenzione periodica illustrate.
- Se lo scooter non viene utilizzato per un lungo periodo è necessario effettuare un controllo generale al momento di rimmetterlo in funzione.
- Si raccomanda inoltre di effettuare la prima ispezione secondo la periodicità specificata nella tavola di manutenzione o entro il primo mese.

ATTENZIONE!

- Rivolgere la massima attenzione alla sicurezza personale durante le operazioni di manutenzione.
- Porre lo scooter sul cavalletto centrale e sul piano.
- Utilizzare utensili adeguati per le operazioni previste.
- Operare sempre a motore spento.
- Dopo essere stato spento il motore rimane caldo per molto tempo. Fare attenzione a non scottarsi.



Astina controllo olio (1)

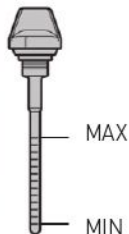

Vite di drenaggio (2)

LUBRIFICAZIONE GENERALE

Provvedere periodicamente alla lubrificazione di tutte le parti in scorrimento tra loro.

SOSTITUZIONE OLIO MOTORE E FILTRO

Sostituire l'olio motore alle scadenze indicate nella tavola di manutenzione.

| Quantità olio motore | Like 50i | Like 125i/150i |
|-------------------------------|-----------|----------------|
| Sostituzione e cambio filtro: | 0,7 Litri | 0,8 Litri |

Sostituzione olio

- Parcheggiare lo scooter in piano sul cavalletto centrale.
- Togliere l'astina di controllo (1).
Mettere un recipiente sotto la vite di drenaggio (2) (situata sotto il carter sinistro) per raccogliere l'olio esausto.
- Rimuovere la vite di drenaggio e la relativa rondella per far fluire l'olio. L'olio fuoriesce meglio a motore caldo.
- Pulire la vite di drenaggio (2) e reinstallarla con la relativa rondella, serrandola con cura.

ATTENZIONE!

Attenzione a non ustionarsi con l'olio bollente durante le operazioni.



Tappo filtro a reticella (3)

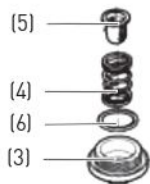

- e Mettere un recipiente sotto il carter motore destro e rimuovere il tappo del filtro a reticella (3); la molla (4) ed il filtro stesso (5) usciranno dalla loro sede dopo aver rimosso il tappo.
- f Pulire il filtro a reticella.
- g Verificare che l'O-ring (6) sia in buone condizioni.
- h Installare il filtro a reticella, la molla , l'O-ring ed il tappo serrandolo con cura.

ATTENZIONE!

Esigere ed usare solo ricambi originali **KYMCO** e i lubrificanti consigliati.

- i Rabboccare la corretta quantità di olio ACTION EVO SYNT 10W-40.
- l Reinscrivere e serrare a mano l'astina di controllo.
- m Scaldare il motore. Ricontrollare il livello dell'olio (come spiegato a pag. 58) dopo aver spento e raffreddato il motore. Assicurarsi che non ci siano perdite di olio.

ATTENZIONE!

Non disperdere olii esausti nell'ambiente.

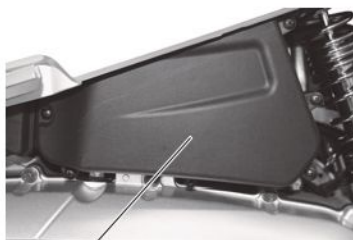

Coperchio filtro aria



Elemento filtrante

ISPEZIONE FILTRO ARIA

Polvere e sporco nel filtro aria causano perdita di prestazioni, aumento del consumo e delle emissioni inquinanti. Aprire la scatola filtro aria e controllare lo stato dell'elemento filtrante. Pulirlo o sostituirlo secondo quanto indicato nella tavola di manutenzione.

Pulizia

- a Togliere le viti del coperchio e rimuoverlo.
- b Togliere viti che fissano l'elemento filtrante e rimuoverlo.
- c Pulire l'elemento filtrante con aria compressa.
- d Installare in senso inverso allo smontaggio.

ATTENZIONE!

- Non utilizzare benzina per la pulizia del filtro aria perché facilmente infiammabile.
- Se il filtro aria non è installato propriamente il motore aspira polvere e sporcizia. Questo pregiudica la durata del motore nel tempo.

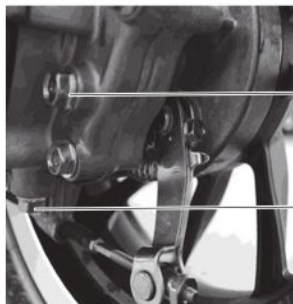

Like 50i

Vite di carico (2)

Vite di drenaggio (1)

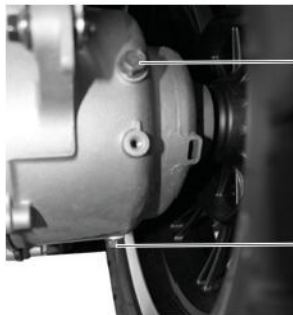

Like 125i/150i

Vite di carico (2)

Vite di drenaggio (1)

SOSTITUZIONE OLIO TRASMISSIONE

Sostituire l'olio della trasmissione alle scadenze indicate nella tavola di manutenzione.

Utilizzare olio per trasmissioni:

ACTION GEAR TECH 80W-90.

- a** Parcheggiare il veicolo su un terreno piano.
- b** Mettere un recipiente sotto il carter sinistro per raccogliere l'olio esausto.
- c** Rimuovere la vite di drenaggio (1) (situata sulla parte inferiore del lato sinistro del veicolo) con la relativa rondella e la vite di carico (2) con la relativa rondella, ruotare lentamente la ruota posteriore per fare colare completamente l'olio.
- d** Pulire la vite di drenaggio (1) e rimontarla, dopo aver inserito l'apposita rondella, avvitandola con cura.
- e** Utilizzando una siringa graduata inserire la corretta quantità di olio e serrare con cura la vite di carico (2).

ATTENZIONE!

- Nel caso in cui la rondella della vite di drenaggio sia danneggiata sostituirla con una nuova.
- Assicurarsi che nessun oggetto entri inavvertitamente nel carter trasmissione.



Quantità olio trasmissione

Sostituzione

Totale

Like 50i

Like 125i/150i

0,10 Litri

0,18 Litri

0,11 Litri

0,2 Litri

Specifiche olio

Olio per trasmissioni:

ACTION GEAR TECH 80W-90.

ATTENZIONE!

- Non disperdere olii esausti nell'ambiente.
- E' necessario sostituire l'olio della trasmissione con maggiore frequenza rispetto a quanto indicato nella tavola di manutenzione qualora si guidi spesso su strade bagnate, su lunghe distanze o con carico elevato.

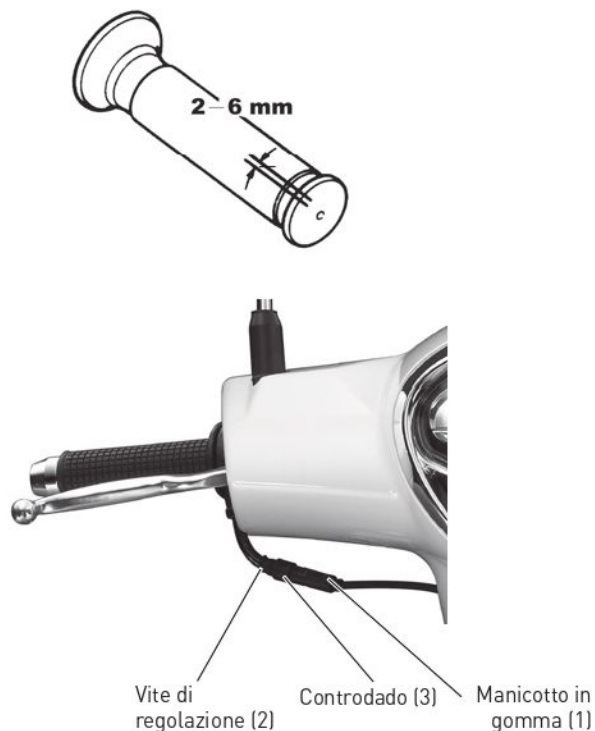

REGOLAZIONE ACCELERATORE

Nel caso in cui la manopola dell'acceleratore non presenti un gioco libero di 2-6 mm (come indicato a pag. 61) è necessaria la regolazione come di seguito descritto:

- a Fare scorrere il manicotto di gomma (1) per scoprire la vite di regolazione (2).
- b Allentare il controdado (3).
- c Ruotare la vite di regolazione (2) fino ad ottenere il corretto gioco libero.
- d Serrare il controdado (3) e reinstallare il manicotto di gomma (1).

ATTENZIONE!

- Assicurarsi che, con il veicolo sul cavalletto centrale, si verifichi il ritorno automatico della manopola dell'acceleratore anche ruotando lo sterzo nelle varie posizioni, garantendo così il minimo del motore.
- Il mancato ritorno automatico dell'acceleratore può causare situazioni di pericolo e cadute.



Vano candela

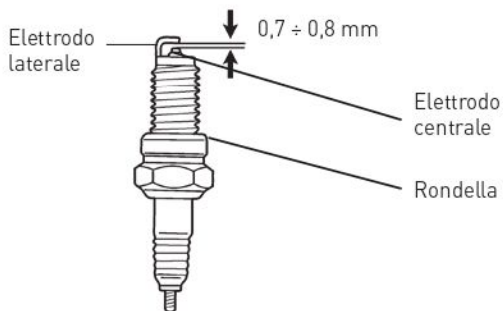

ISPEZIONE CANDELA

La candela è accessibile dal basso, lato destro; per l'ispezione è necessario:

- a Rimuovere la pipetta candela.
- b Utilizzare l'apposita chiave per smontare la candela.

Pulizia

Pulire accuratamente gli elettrodi della candela con una spazzola metallica o con carta abrasiva fine.

ATTENZIONE!

La presenza di depositi sugli elettrodi o l'eccessiva distanza tra questi può provocare problemi di accensione.

Regolazione

Regolare la distanza tra gli elettrodi della candela piegando leggermente l'elettrodo laterale.

Specifiche candela

| | |
|----------------|---------------------|
| Like 50i | NGK CR7HSA / CR6HSA |
| Like 125i/150i | NGK CR8E |

Distanza elettrodi: 0,7 ÷ 0,8 mm

ATTENZIONE!

- L'utilizzo di una candela differente da quella specificata può provocare gravi avarie meccaniche.
- Quando si smonta la candela attenzione a non scottarsi.
- Per rimontare la candela, prima avvitarela a mano, poi serrarla con la chiave candela.

Vano sottosella



Coperchio vano accesso batteria

Vano batteria

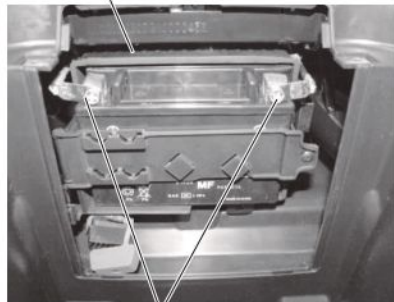

Terminali batteria

ISPEZIONE BATTERIA

Questo veicolo adotta una batteria di tipo sigillato che non richiede rabbocchi di acqua distillata.

ATTENZIONE!

- Non togliere mai i tappi degli elettrodi.
- La batteria genera gas esplosivi. Tenerla quindi lontano da fiamme e scintille.
- All'interno della batteria è contenuto un acido. Tenerla fuori dalla portata di bambini e maneggiarla con prudenza.

Pulizia terminali

- a Aprire il vano di accesso alla batteria (aprendo il vano sottosella e rimuovendo il coperchio accesso vano batteria).
- b Controllare lo stato dei terminali. Se i terminali sono ossidati smontare la batteria e pulirli con una spazzola metallica.
- c Dopo aver pulito i terminali applicarvi un leggero strato di grasso prima di rimontare la batteria.

ATTENZIONE!

- Girare la chiave su "**OFF**" prima di accedere alla batteria.
- Quando la batteria viene smontata il terminale negativo (verde) va scollegato prima di quello positivo (rosso), quando viene rimontata va collegato prima il positivo.
- Serrare propriamente i dadi dei terminali.



CARICABATTERIE "K-Charge"

Conservazione della batteria

La batteria tende naturalmente a scaricarsi se non viene periodicamente caricata. Inoltre quando si scarica completamente avvengono all'interno della batteria reazioni chimiche che la danneggiano in modo irreparabile.

ATTENZIONE!

- In caso il veicolo non venga utilizzato per più di 15 giorni la batteria va smontata, caricata mensilmente e conservata in un luogo fresco. Se la batteria viene lasciata sul veicolo scollegare l'elettrodo negativo.
- Se il veicolo viene tenuto inutilizzato per lunghi periodi senza prendere adeguate precauzioni la batteria si danneggia. Tale danno non è coperto da garanzia.

Accessorio consigliato

Per mantenere in perfetta efficienza la batteria utilizzare apposito caricatore a basso amperaggio CARICABATTERIE "K-Charge" (codice 00999000). Per tutti i dettagli rivolgersi alla rete di assistenza **KYMCO**.



Fusibili di riserva

Vano portafusibili

SOSTITUZIONE FUSIBILI

Ruotare la chiave su "OFF" prima di controllare se il fusibile è bruciato.

Per le specifiche tecniche fare riferimento a quanto riportato sui fusibili stessi e sostituire sempre con fusibili equivalenti.

Sostituzione

- Ricercare la causa che ha fatto bruciare il fusibile prima di sostituirlo.
- Aprire il vano portafusibili di servizio, che si trova nel vano batteria, e rimuovere il fusibile.
- Utilizzare sempre ricambi originali quando si sostituiscono componenti elettrici.
- Far attenzione a non far scorrere acqua nel vano fusibili quando si lava il veicolo.

ATTENZIONE!

- Dopo aver installato il fusibile controllare che i terminali non siano laschi, causa questa di malfunzionamenti dell'impianto elettrico.
- Fusibili con caratteristiche diverse da quelle indicate possono causare danni all'impianto elettrico.



Connettore sistema di diagnosi

Connettore diagnosi sistema alimentazione

Il connettore di diagnosi è situato nel vano sottosella, all'interno del vano batteria; servirà all'officina autorizzata **KYMCO** per l'ispezione del sistema di alimentazione ad iniezione.

3.3 IN CASO DI GUASTO

Nel caso si verificasse qualsiasi tipo di problema o irregolarità nel funzionamento del veicolo è buona norma recarsi tempestivamente presso un punto di assistenza **KYMCO** dove sono disponibili i ricambi originali **KYMCO** che assicurano un livello di qualità adatto al veicolo (oltre alla validità della garanzia).



TAVOLA DI MANUTENZIONE

LIKE 50i-125i-150i
CBS-ABS EURO 4

| | A primi 300 km | TIPO A ogni 4000 km | TIPO B ogni 8000 km | Ispezioni pre-guida |
|-------------------------------------|-------------------|-------------------------|------------------------|------------------------|
| Olio motore controllo | • | CONTROLLARE OGNI 500 KM | | • |
| Olio motore sostituzione | S | S | S | |
| Filtro olio a reticella | • | • | • | |
| Candela | | | S | |
| Iniezione elettronica | | | • | |
| Cavo acceleratore | • | • | • | • |
| Filtro aria* | | • | S | |
| Gioco valvole | | | • | |
| Cinghia trasmissione Like 50i | | • | S | |
| Cinghia trasmissione Like 125i-150i | | • | S20 | |
| Rulli centrifughi | | • | • | |
| Frizione | | • | • | |
| Olio trasmissione | S | • | S | |
| Fluido freni | • | SOSTITUIRE OGNI 2 ANNI | | • |
| Freni | • | • | • | • |
| Viti e dadi | • | • | • | |
| Cuscinetti di sterzo | • | • | • | • |
| Pneumatici | • | • | • | • |
| Batteria | | • | • | |

(•) Controllo. Inclusa anche pulizia, registrazione, riparazione o sostituzione (S) Sostituzione, (S20) Sostituire ogni 20000 km

(*) Sostituire più spesso se il veicolo viene utilizzato su strade polverose

INDICE ANALITICO >

INDICE ANALITICO

- A** ABS, 54
Acceleratore:
 controllo, 61
 regolazione, 74
Accessori e modifiche, 36
Ammortizzatore posteriore: regolazione, 34
Avviamento elettrico, 45
Avvisatore acustico, 25
- B** Batteria, 77
Bloccasterzo, 21
Blocchetto multifunzione, 20
- C** Candela, 75
Carburante, 60
 Tappo rifornimento, 23
Carico, 43
Cavalletto centrale, 32
Cavalletto laterale, 33
Comando indicatori di direzione, 25
Contachilometri, 16
Controlli pre-guida, 58
- E** Etichette, 8-9
- F** Filtro aria, 71
Filtro olio, 69
Frecce, Vedi Comando indicatori di direzione
Freno di stazionamento, 35
Freni: controlli e regolazione, 63
Fusibili, 80
- G** Gancio portaborse, 31
Gancio portacasco, 30
- I** Indicatore livello carburante, 17
Indicatore manutenzione SERVICE "BELT", 13
Indicatore manutenzione SERVICE "OIL", 13
- L** Luci, 25-26
- M** Manutenzione periodica, 83
- N** Numero di motore, 7
Numero di telaio, 6

- O** Olio motore:
 - controllo, 58
 - sostituzione, 69-70

- P** Parcheggio, 52-53
Pastiglie freno, 63
Pneumatici:
 - dimensioni, Vedi Schede tecniche
 - pressione e controllo, 66Presse USB, 28
Pulsante avviamento, 24

- R** Rodaggio, 56

- S** Schede tecniche, 38
Sella,
 - serratura, 22
 - vano sottosella, 29Spia abbaglianti, 13
Spia controllo iniezione, 13
Strumentazione, 13

- T** Tachimetro, 13
Targhetta del costruttore, 11
Tavola di manutenzione, 83

- V** Vano portaoggetti anteriore, 27

Lubrificanti ACTION



ACTION è la gamma di lubrificanti ad alte prestazioni dedicata per tutti i veicoli Kymco. Con oltre 30 anni di esperienza e presenza sul mercato, Action ha studiato e formulato una linea completa di prodotti di elevata qualità dalle caratteristiche superiori. Grazie al costante impegno nella ricerca e sviluppo i prodotti sono formulati utilizzando le più recenti tecnologie di lubrificazione, offrendo agli utenti una migliore performance nelle prestazioni ed una guida più fluida e confortevole.



KYMCO

raccomanda lubrificanti originali ACTION



Lubrificanti ACTION



APPLICAZIONI - APPLICATIONS

PRODOTTI ORIGINALI - ORIGINAL PRODUCTS

OLIO MOTORE
ENGINE OIL



ACTION EVO SYNT 10W-40

- JASO MA2 • API SL/SM

ACTION AK RACING 10W-40

- JASO MA2 • API SM/SN

ACTION EVO 2T 20W-30

- JASO FC • API TC

RAFFREDDAMENTO MOTORE/
ANTICONGELANTE
COOLING SYSTEM



ACTION PERMANENT FLUID

- Blu
- Pronto all'uso
- Protezione contro il gelo fino a -38°C

OLIO TRASMISSIONE
TRANSMISSION OIL



ACTION GEAR TECH 80W-90

- API GL-4/GL5

FLUIDO SOSPENSIONI
FORK FLUID



ACTION FORK PLUS

- SAE 10W
- ISO 22



KYMCO

raccomanda lubrificanti originali ACTION





440 40 329



1 anno di assistenza



chiedi sempre



credito personalizzato



Lubrificanti originali



Seguici su

